

超声波测深仪菜单简易设置操作说明

本公司生产的超声波测深仪,使用全中文的菜单,进行简易的设置,就能满足客户不同的需求。正常情况下,按照说明书的安装要求,安装好设备后,只需要设置以下几个参数,设备就可以正常使用了。

面板上有三个按键,通过这三个按键可对仪表进行调试。调试后液晶屏幕上显示测量值。

SET 键	▼ 键	▲ 键
◇进入菜单项	◇移动光标	
◇确认菜单项	◇选择菜单项	
◇确认参数修改	◇参数修改	

(1)仪表通电显示后,长按设置键(SET)两秒进入一级菜单。具体菜单请看最后一页的“菜单查询图”。

(2)选择测量模式:

测量模式分水深测量和泥位测量。出厂默认为泥位测量。

(3)将探头的高度值输入到“参考零点”。(探头高度为探头发射面池底的距离)

①水深测量模式下,参考零点设置没有意义,量程高点、量程低点的位置参见附图 1.1。

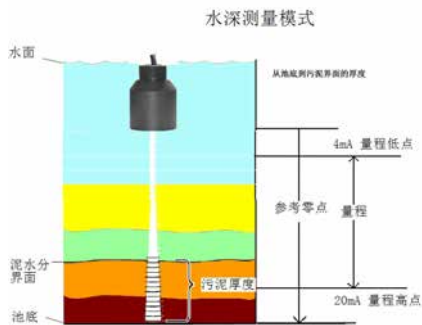

附图 1.1 水深测量示意图

量程低点: 参考平面到该位置的距离值。当量程低点高于参考

平面时数值为正，低于参考平面时数值为负。测量出的泥位在这个设定值的时候输出 4mA 电流。

量程高点: 参考平面到该位置的距离值。当量程高点高于参考平面时数值为正,低于参考平面时数值为负。测量出的泥位在这个设定值的时候输出 20mA 电流。

(4)带继电器工作的:进入报警设置选项,设置三个参数:

①报警模式:选择高位报警、低位报警或者关闭。

②报警值:高位报警:水深高于报警值时报警

低位报警:水深低于报警值时报警

③回差值: 回差值是为了防止测量误差引起在报警点附近报警开关反复跳动。

高位报警状态:水深低于(报警值-回差值)时解除报警

低位报警状态:水深高于(报警值+回差值)时解除报警

(5)探头选择、参数校正、算法选择项请在专业技术人员指导下进行设置。

福州大禹电子科技有限公司

(6)建议:超声波测深仪在与电动机、变频器、PLC等有干扰的设备连接时,中间最好加上隔离器。如果没有直接连接,也请保持足够的距离,减少以上设备的电磁干扰。

一、产品简介

超声波测深仪，是一种接触式、高可靠性、高性价比、易安装维护的泥位测量仪器。它通过液体传播来实现对水下距离的检测，是我们公司经过多年努力开发，拥有完全自主知识产权的新一代超声波测深设备。

二、调试

由于仪表现场安装环境不同的。因此超声波测深仪在工作之前必须知道所需测量的基本情况，比如：测量范围、零点、满程和现场工况等等。因此在测量之前必须对仪表进行设置。具体请参照第一页的“**超声波测深仪菜单简易设置操作说明**”。

其他：**探头选择、参数校正、算法选择**这三个项目请不要自行修改。

三、主要技术指标

功 能	分 体 型
量 程	常规量程是 5 米、10 米、15 米、20 米 可以定做 30 米、40 米、50 米、60 米、70 米以及更远等特殊量程
测量精度	1%~3%
分辨率	5mm 或 0.5%（取大者）
显 示	中文液晶显示
模拟输出	4~20mA/750Ω负载
继电器输出	单通道为 2 组 AC 250V/8A 或 DC 30V/5A 状态可编程
供 电	标配 220V AC±15% 50Hz 可选 24VDC 120mA 定做 12VDC 或电池供电
环境温度	显示仪表-20~+60℃， 探头-20~+80℃
通 信	可选 485，232 通信（厂家协议）
防护等级	显示仪表 IP65，探头 IP68
探头电缆	可达 100 米，标配 10 米
探头安装	根据量程和探头的选型

四、安装指南

4.1 安装注意事项

1、在选择传感器安装位置时，需要遵循如下标准：

(1) 应保持传感器与泥面和池底面垂直。

(2) 传感器探头应完全浸没在水中，并且距池壁至少 50 cm。

如果水池壁凹凸不平，或者有支架、管道等物体，需要加大距离池壁的距离，以避免以上物体对测量造成的干扰。

(3) 探头正下方发射面内不能有障碍物，以避免超声波信号被障碍物阻挡和反射。

(4) 探头安装要远离有流速突变引起的气体泡沫和活性漂浮固体，以保证精确稳定的测量。

福州大禹电子科技有限公司

4.2 测深计安装尺寸

(1) 本系列分体型超声波测深仪显示仪表外形图：



分体型超声波测深仪

(2) 本系列分体型超声波测深仪显示仪表尺寸图

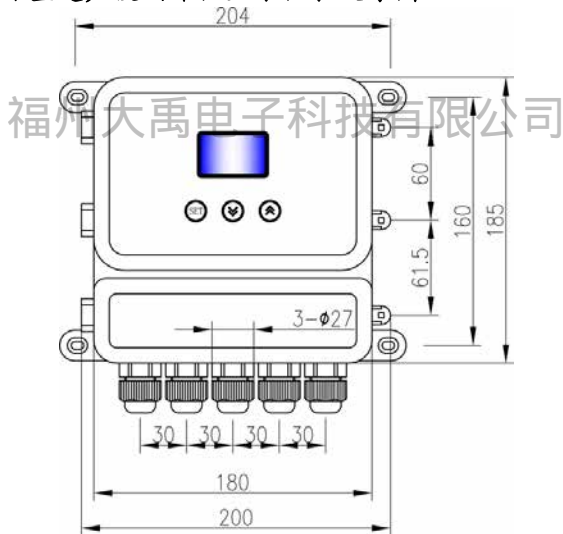

分体型超声波测深仪

(2) 本系列分体型超声波测深仪探头尺寸图

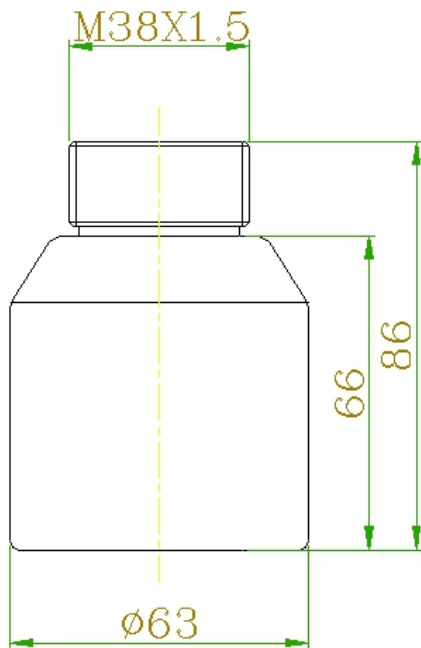

4.3 电气接线图

(1) 单通道超声波测深仪电气连接图:

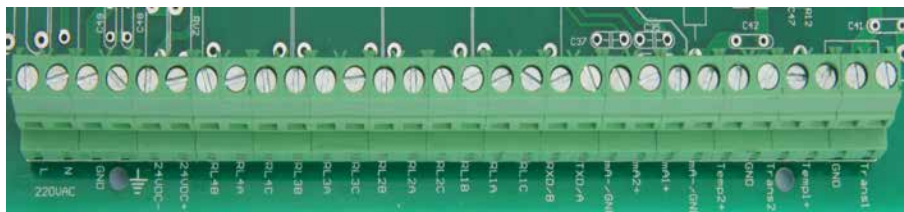

◆水下测距仪接线端子示意图

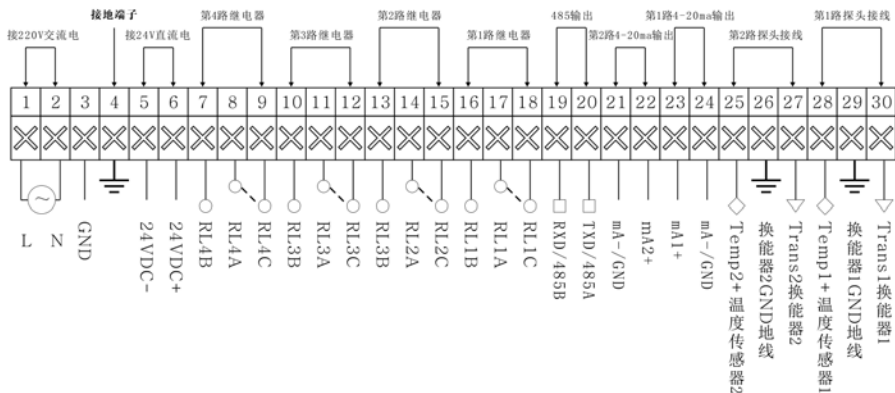

接线方法：

接地：首先必须给仪表的接地端子真正接到大地上，不要跟其他设备共用地线端子。接4号端子。

换能器：红线：接 Trans_n 换能器 n 蓝线：Temp n + 温度传感器+
黑线：GND 地线

单探头时，n=1，双探头时，n=1,2

电流：电流+ 接 mA n+ 电流- 接 mA n- /GND

单探头时，n=1，双探头时，n=1,2

继电器：RLnA 与 RLnB 为常开 RLnA 与 RLnC 为常闭

单探头时，n=1,2，双探头时，n=1,2,3,4

电源线：交流，接 L, N

直流：24V+ 接 24VDC+ ， GND 接 24VDC-

备注：

①继电器 1 用于探头 1 报警，继电器 2 用于探头 2 报警，继电器 3 和继电器 4 用于差值报警。

②★ mA1+与 mA-输出差值电流。mA2+与 mA-默认情况下输出探头 2 电流，也可选择输出探头 1 电流（在“9 工作模式”——“2 mAOut 2 输出”中选择）。

★ 在双物位的工作模式下，mA 1+与 mA-输出探头 1 电流，mA2+与 mA-输出探头 2 电流，

五、设置

运行模式界面简介

本系列超声波测深仪有运行和设置两种工作模式，在设备通电并完成初始化过程后，水下测距仪会自动进入运行模式，并开始测量数据。此时测量为水深测量模式。并相对输出 4~20mA 值。输出电流与水深高低成正比。

超声波测深仪运行模式界面如下：

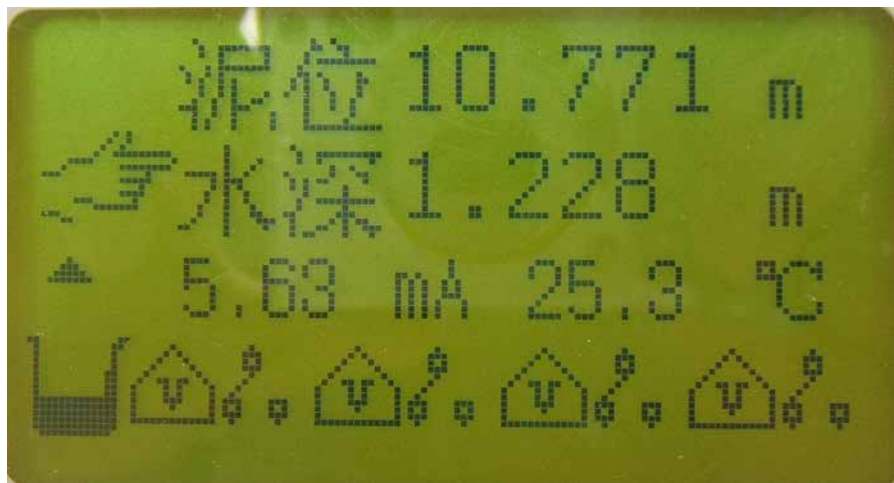

六、菜单界面及操作说明：

① 在运行模式界面按 **Set** 键进入一级菜单界面：

② 一级菜单各项说明：

◆ “0 结束设置”

当选择此项时，按 **Set** 键将退回到运行模式界面。

◆ “1 参数锁定”

菜单上锁，当你的参数设置好，不希望别人随意改动，把菜单上锁，这样就要输入密码才能解锁进行菜单操作。泥位计的初始密码为 25，用户可以修改初始密码任意设置自己的密码（特别提醒请记住自己设置的密码，如若忘记应与厂家联系）。

说明：

不锁定：不锁定，那将所有的菜单都可以随意修改。

全局锁定：全局锁定后，必须输入密码才能修改。

★当参数被锁定时，按 **Set** 键进入参数锁定的解锁界面：

◆ “2 量程设置”

设置参考零点、量程高点、量程低点、显示单位。

参考零点：设置水下测距仪参考零点，这个主要是物位测量的时候才有意义；出厂设置默认最大量程。

量程低点：设置水下测距仪 4mA 对应输出的测量值；出厂设置默认为 0。

量程高点：设置水下测距仪 20mA 对应输出的测量置；出厂设置默认为最大量程。

显示单位:有 m、cm、mm 三种单位可以选择, m: 以米显示, cm: 以厘米显示, mm: 以毫米显示, 出厂设置默认为 cm。

◆ “3 测量模式”

模式选择:有水深测量和泥位测量两项可以选择。水深测量:显示值为探头到被泥水分界点的距离;泥位测量:显示值为参考零点到泥水界面的距离即泥位高度。出厂设置默认为泥位测量。

响应速度:有慢速、中速、快速三项可以选择。慢速:响应速率慢,测量精度高,不容易受干扰;中速:介于慢速和快速之间;快速:响应速率快,测量精度低,容易受干扰。出厂设置默认中速。

安全水深:有保持、最小值、最大值、设定值四项可以选择。保持:系统丢波后显示值为最后测量值,电流为相对值;最小值:系统丢波后显示值为 4mA,电流为 4mA;最大值:系统丢波后显示值为 20mA,电流为 20mA;设定值:系统丢波后显示值为最后测量值,电流输出为设定电流的设定值。出厂设置默认为保持。

设定电流:设置丢波后的输出指定电流,大于 3.6mA,小于 22mA,再选择为保持/最大值/最小值时无效。出厂设置默认为 3.6mA。

◆ “4 探头设置”(这项参数请不要修改)

选择探头及设置相关参数。

探头选择:有 1~9 共九项可以选择。根据探头上的标签选择,出厂设置默认为 5。

盲区设置:设置探头的近端盲区,出厂设置默认为 0.30。

◆ “5 算法选择”(这项参数请不要修改)

算法选择:有特殊环境一、特殊环境二、特殊环境三、特殊环境四、特殊环境五、特殊环境六、特殊环境七,共七项可以选择。出厂设置默认为特殊环境七。

◆ “6 报警设置”

设置报警继电器。

报警 1 模式:有关闭、低位报警、高位报警三项可以选择。关闭:继电器 1 不作用;低位报警:继电器 1 低位报警;高位报警:继电器 1 高位报警。出厂设置默认为关闭。

报警 1 值:以米为单位,出厂设置默认为 0。

报警 1 回差:以米为单位,触发报警后解除报警需要测量值到报警值+/-报警回差时才有效。出厂设置默认为 0。

报警 2 模式,报警 3 模式,报警 4 模式设置同上

◆ “7 参数校正”(这项参数请不要修改)

进行量程校正、声速校正、电流输出校正、参考电平校正操作。

量程校正:输入实际值,系统自动进行量程校正。出厂设置默认为测量值。

声速校正:输入实际值,系统自动进行声速校正,运用在液体不是水的场

合。例如：在汽油、丙酮、酒精等液体的场合，声音在这些液体中的传播速度不一样，需要校正。**4mA 校正**：修改值，直到实际输出电流为 4mA 为止。出厂设置默认为 3100。

20mA 校正：修改值，直到实际输出电流为 20mA 为止。出厂设置默认为 7200。

参考电平：输入相应测试点测得的电压值。出厂设置默认为 5.00。

◆ “8 通信设置”

通讯地址：选择通讯的地址，默认值为 1。

波特率：选择通讯的频率，有 2400、4800、9600、19200 可选，默认值为 9600。

◆ “9 复位选择”

出厂复位：是：恢复到刚出厂设置的状态。否：退出。出厂设置默认为否。

系统复位：是：恢复系统设置。否：退出。出厂设置默认为否。

福州大禹电子科技有限公司

福州大禹电子科技有限公司

福州大禹电子科技有限公司